

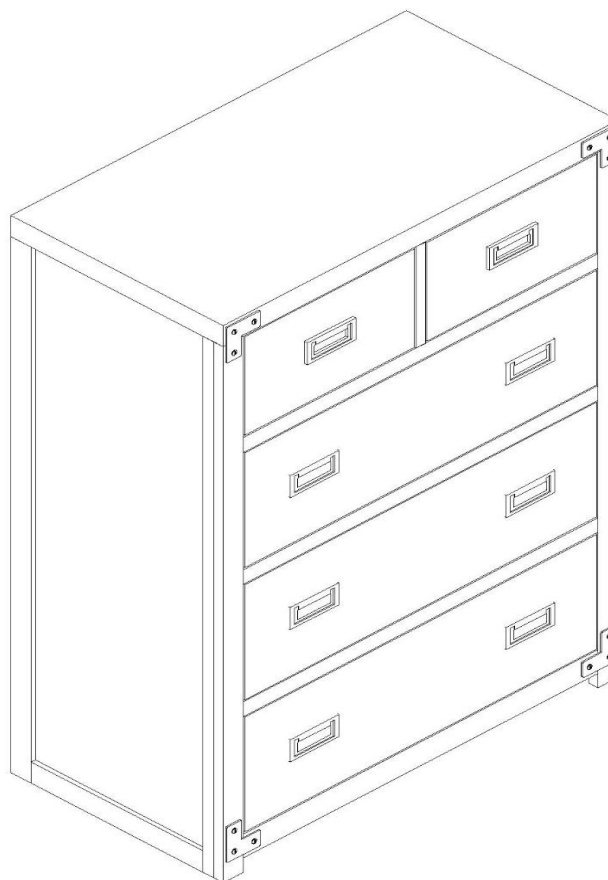

WYATT 5 DRAWER CHEST

COMMODE À 5 TIROIRS WYATT

CÓMODA DE 5 CAJONES WYATT



Model No

Modèle No: / Modelo No:

DA1526-6W (White / Blanc / Blanco)

DA1526-6BL (Blue / Bleu / Azul)

UPC Code

Code CUP: / Código UPC:

0-65857-17327-7

0-65857-17334-5

Lot number:

Numéro de lot / Número de lote:

Date of purchase:

Date d'achat / Fecha de compra:

____ / ____ / ____

Contact our customer service
department with any questions.

Tel #: 1-800-295-1980

E-Mail: das@dorel.com

Fax #: 514-353-7819



Pour toute question, veuillez
communiquer avec notre représentant
de service à la clientèle!

Tél #: 1-800-295-1980

Courriel: das@dorel.com

Fax #: 514-353-7819



Si usted tiene alguna pregunta,
¡primero comuníquese con nuestro
representante de servicio al cliente!

Tel #: 1-800-295-1980

E-Mail: das@dorel.com

Fax #: 514-353-7819



CUSTOMER SERVICE / SERVICE À LA CLIENTÈLE / SERVICIO AL CLIENTE

Contact our customer service department with any questions.

Tel #: 1-800-295-1980
E-Mail: das@dorel.com
Fax #: 514-353-7819

Pour toute question veuillez communiquer avec notre représentant de service à la clientèle!

APPELEZ AU 1-800-295-1980
COURRIEL: das@dorel.com
Fax #: 514-353-7819

Si usted tiene alguna pregunta, ¡primero comuníquese con nuestro representante de servicio al cliente!

LLAME AL 1-800-295-1980
E-MAIL: das@dorel.com
Fax #: 514-353-7819

NOTES / NOTAS

* Handling will require two people.

* To avoid unnecessary damage, when levelers have been extended, DO NOT drag across surface when moving. Be sure to lift and carry the item to its location.

* La manipulation requièrent deux personnes.

* Pour éviter d'endommager le meuble, lorsque les pieds de nivellement ont été ajustés, NE PAS le traîner en le déplaçant. Assurez-vous de soulever le meuble pour le déplacer.

* Se requieren dos personas para desplazarlo.

* Para evitar daños innecesarios, cuando los niveladores hayan sido ajustados, NO arrastre el mueble. Asegúrese de levantarlo para transportarlo a su posición.

LIMITED WARRANTY / GARANTIE LIMITÉE / GARANTÍA LIMITADA

Dorel warrants its product to be free from defects in material and workmanship and agrees to remedy any such defect. This warranty covers 1 year from the date of original purchase. This warranty is valid only upon presentation of proof of purchase. This is solely limited to the repair or replacement of defective furniture components and no assembly labor is included. This warranty does not apply to any product which has been improperly assembled, subjected to misuse or abuse or which has been altered or repaired in any way. Any wearing, tearing or fading of the fabric is not covered under the warranty. This warranty gives you specific legal rights and you may also have other rights which vary from State to State.

Dorel garantit que ce produit est exempt de tout défaut de matériaux et de fabrication et s'engage à remédier à un tel défaut. Cette garantie a une validité de 1 an à compter de la date originelle d'achat. Cette garantie est valide uniquement sur présentation de la preuve d'achat. Elle est strictement limitée à la réparation ou remplacement de pièces défectueuses et ne couvre pas les travaux d'assemblage. Cette garantie ne s'applique pas à un produit qui a été assemblé incorrectement, qui a fait l'objet d'un mauvais usage ou d'abus, ou qui a été modifié ou réparé. Toute usure, déchirure ou décoloration du tissu ne sont pas couverts par la garantie. Cette garantie vous accorde des droits légaux spécifiques, mais vous pouvez avoir d'autres droits qui varient selon les États.

Dorel garantiza que este producto está libre de defectos de material y mano de obra, y se compromete a remediar cualquier defecto. Esta garantía tiene 1 año de validez a partir de la fecha de la compra original. Esta garantía es válida solamente con la prueba de compra. La garantía se limita únicamente a la reparación o reemplazo de componentes defectuosos del mueble y el trabajo de montaje no está incluido. Esta garantía no se aplica a ningún producto que haya sido mal montado, sujeto a un uso indebido o abusivo, o que haya sido alterado o reparado de cualquier manera. Cualquier desgaste, rotura o decoloración de la tela no están cubiertos por la garantía. Esta garantía le proporciona derechos legales específicos y usted puede contar también con otros derechos que pueden variar de un estado a otro.

CARE AND CLEANING/ ENTRETIEN ET NETTOYAGE/ CUIDADOS Y LIMPIEZA

Dust regularly with a soft, lint-free cloth to prevent soil build-up. A damp cloth may be used occasionally to clean surface. Dry immediately. Do not use any abrasives that may damage finish. Excessive exposure to sunlight and extreme changes in temperature and moisture can damage wood furniture.

Époussettez régulièrement avec un chiffon doux, non pelucheux pour empêcher la poussière de s'accumuler. Un chiffon humide peut être utilisé à l'occasion pour nettoyer la surface. Séchez immédiatement. Ne pas utiliser de produits abrasifs qui pourraient endommager la finition. Une exposition excessive au soleil et à des changements extrêmes de température et à l'humidité peuvent endommager le mobilier en bois.

Regularmente, limpie con un paño suave y seco para evitar que el polvo se acumule. De vez en cuando puede usar un paño húmedo para limpiar la superficie. Séquela inmediatamente y lustrela suavemente, siguiendo la veta. Evite usar productos de limpieza ásperos o abrasivos. La exposición excesiva a la luz solar y a cambios extremos de temperatura y humedad puede dañar la madera del mueble.

CAUTION / MISE EN GARDE / PRECAUCIÓN

This unit is intended for use only with the products and/or maximum weights indicated. Use with other products and/or products heavier than the maximum weights indicated may result in instability or cause possible injury.

Ce meuble est conçu pour être utilisé uniquement avec les produits et / ou les poids maximaux indiqués. L'utilisation avec d'autres produits et / ou des produits plus lourds que les poids maximaux indiqués peut entraîner une instabilité ou causer des blessures.

Este producto está diseñado para ser utilizado con los productos y/o pesos máximos indicados. Su utilización con otros productos y/o productos más pesados que los máximos indicados puede causar inestabilidad o posibles lesiones.

MAXIMUM WEIGHTS POIDS MAXIMAUX PESOS MÁXIMOS

DRESSER'S TOP/
DESSUS DE COMMODE/
TAPA DE CÓMODA
30 LBS

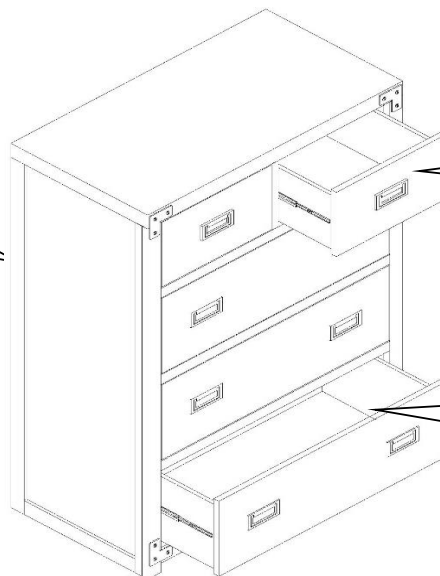

SMALL DRAWER /
PETIT TIROIR /
CAJÓN PEQUEÑO - 10
LBS

LARGE DRAWER /
GRAND TIROIR /
CAJÓN GRANDE
-15 LBS

PARTS LIST
LISTE DES PIÈCES/ LISTA DE PIEZAS

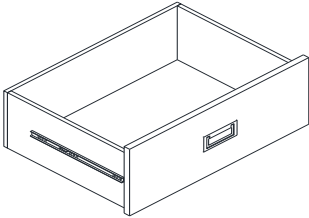
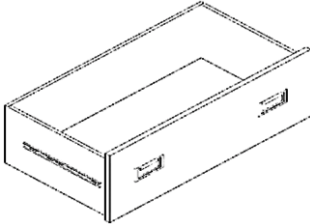
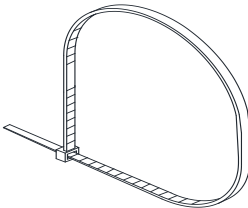
| | | |
|---|---|---|
| A  | B  |  |
| <p>Small Drawer / Petit Tiroir / Cajón Pequeño</p> <p>2 PCS</p> | <p>Large Drawer / Grand Tiroir / Cajón Grande</p> <p>3 PCS</p> | <p>Safety Strap Kit / Sangle de sécurité / Correa de seguridad</p> <p>1 PC</p> |

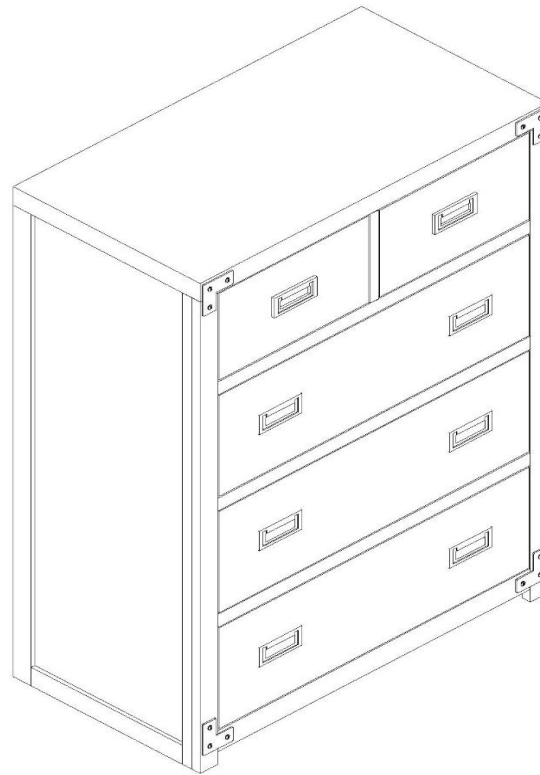

**Contact our customer service
department with any questions.**

Tel #: 1-800-295-1980
E-Mail: das@dorel.com
Fax #: 514-353-7819



**Pour toute question, veuillez
communiquer avec notre représentant
de service à la clientèle!**

Tél #: 1-800-295-1980
Courriel: das@dorel.com
Fax #: 514-353-7819







**Si usted tiene alguna pregunta,
¡primero comuníquese con nuestro
representante de servicio al cliente!**

Tel #: 1-800-295-1980
E-Mail: das@dorel.com
Fax #: 514-353-7819



Furniture Wall Safety Strap

Hardware List

| | | | |
|---|---|--|---|
| A  | B  | C  | D  |
| LONG SCREW 1 PC | METAL BRACKET 2 PCS | SHORT SCREW 1 PC | SAFETY WALL STRAP 1 PC |

TOOLS NECESSARY: RUBBER Mallet AND PHILLIPS SCREW DRIVER ARE NOT INCLUDED.

NOTE: 5/16" DRILL BIT AND ELECTRIC DRILL ARE NOT PROVIDED.

⚠ WARNING: WHEN UPRIGHT, IT IS POSSIBLE THAT THE FURNITURE MAY TIP OVER. PLEASE INSTALL THE SAFETY WALL STRAP BEHIND THE FURNITURE TO ENSURE SAFETY.

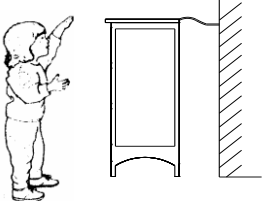

PLEASE READ ALL INSTRUCTIONS CAREFULLY BEFORE USING THIS PRODUCT AND KEEP THESE INSTRUCTIONS FOR FUTURE REFERENCE. IF YOU HAVE ANY QUESTIONS, PLEASE CALL OUR CUSTOMER SERVICE NUMBER: 1-800-295-1980.

STEP 1: ATTACH A METAL BRACKET (B) SECURELY TO THE BACK TOP RAIL OF FURNITURE USING THE SHORT SCREW (C), THROUGH THE SMALLER HOLE.

STEP 2: LOCATE THE OTHER METAL BRACKET (B) ON THE WALL OVER A WALL STUD AND 2 INCHES BELOW THE MOUNTING BRACKET SECURED TO THE BACK OF YOUR UNIT. ATTACH TO THE WALL STUD USING THE LONG SCREW (A) PROVIDED, THROUGH THE SMALLER HOLE.

STEP 3: PLACE THE FURNITURE INTO POSITION SO BOTH MOUNTING BRACKETS ARE VERTICALLY IN LINE. LACE THE END OF THE SAFETY WALL STRAP (D) THROUGH THE LARGER HOLE IN EACH MOUNTING BRACKET (B). BRING BOTH ENDS TOGETHER AND SLIDE THE FLAT END THROUGH THE LOCKING END AND DRAW IT THROUGH UNTIL ALL SLACK IS REMOVED.

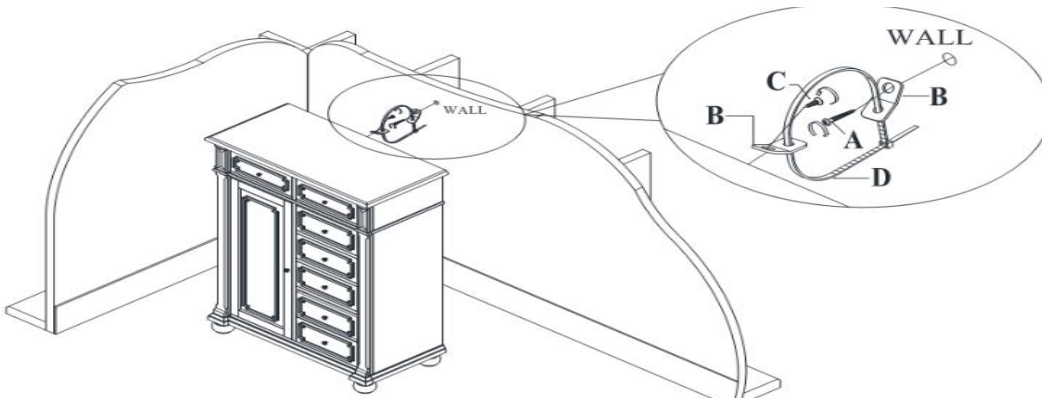





STEP 4: CONFIRM THAT THE STRAP IS SECURELY LACED AND LOCKED.

TO MOVE THE FURNITURE AFTER THE SAFETY WALL STRAP HAS BEEN INSTALLED, SIMPLY REMOVE THE SCREW (A) FROM THE WALL TO LOOSEN THE SAFETY WALL STRAP.

Sangle de sécurité pour ancrer le meuble au mur

Liste de quincaillerie

| | | | | | | | |
|-----------------|---|------------------------|---|-----------------|---|-------------------------------------|---|
| A |  | B |  | C |  | D |  |
| VIS LONGUE 1 PC | | CROCHET DE MÉTAL 2 PCS | | VIS COURTE 1 PC | | SANGLE DE SÉCURITÉ POUR LE MUR 1 PC | |

OUTILS NÉCESSAIRES: LE MAILLET EN CAOUTCHOUC ET LE TOURNEVIS PHILLIPS NE SONT PAS COMPRIS.

NOTE: LA MÈCHE DE 5/16" ET LA PERCEUSE ÉLECTRIQUE NE SONT PAS FOURNIES.

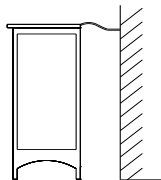

AVERTISSEMENT: LORSQUE DEBOUT, IL EST POSSIBLE QUE LE MEUBLE PUISSE BASCULER. VEUILLEZ INSTALLER LA SANGLE DE SÉCURITÉ POUR LE MUR DERRIÈRE LE MEUBLE POUR EN ASSURER DE LA SÉCURITÉ.

VEUILLEZ LIRE TOUTES LES INSTRUCTIONS AVEC ATTENTION AVANT D'UTILISER CE PRODUIT ET VEUILLEZ LES GARDER POUR RÉFÉRENCE FUTURE. SI VOUS AVEZ DES QUESTIONS, VEUILLEZ APPELER NOTRE NUMÉRO DE SERVICE AUX CLIENTS : 1-800-295-1980.

ÉTAPE 1: À L'AIDE DE LA VIS COURTE (C), FIXEZ FERMEMENT UN CROCHET DE MÉTAL (B) À LA BARRE TRANSVERSALE SUPÉRIEURE POSTÉRIEURE DU MEUBLE, À TRAVERS LE TROU LE PLUS PETIT

ÉTAPE 2: À L'AIDE D'UN ANCRAGE, PLACEZ L'AUTRE CROCHET DE MÉTAL (B) SUR LE MUR 2 POUCES EN-DESSOUS DU CROCHET DÉJÀ FIXÉ À LA PARTIE POSTÉRIEURE DU MEUBLE. FIXEZ À L'ENCRAGE DU MUR À L'AIDE DE LA VIS LONGUE (A), À TRAVERS LE TROU LE PLUS PETIT.

ÉTAPE 3: PLACEZ LE MEUBLE DANS SA POSITION DE FAÇON À VOUS ASSURER QUE LES DEUX CROCHETS SOIENT ALIGNÉS VERTICALEMENT. LACEZ LE BOUT DE LA SANGLE DE SÉCURITÉ (D) À TRAVERS DU TROU LE PLUS GRAND DE CHAQUE CROCHET (B). RAMENEZ LES DEUX BOUTS ENSEMBLE ET GLISSEZ LE BOUT PLAT À TRAVERS L'EXTRÉMITÉ DE FIXATION JUSQU'À CE QU'ELLE SOIT BIEN SERRÉE.

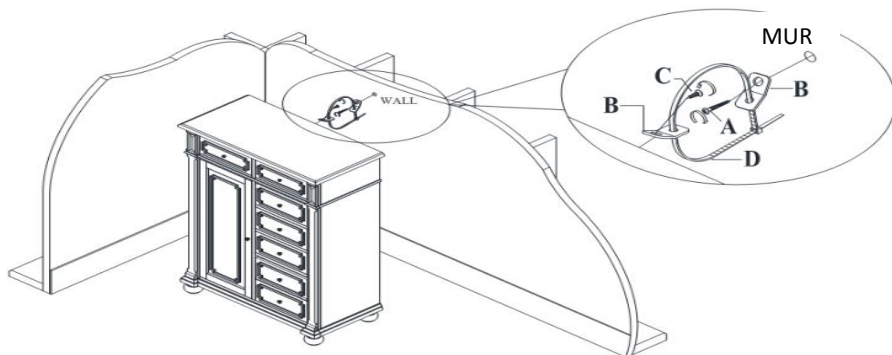





ÉTAPE 4: ASSUREZ-VOUS QUE LA SANGLE SOIT BIEN LACÉE ET SERRÉE.

POUR DÉPLACER LE MEUBLE APRÈS AVOIR INSTALLÉ LA SANGLE AU MUR, SIMPLEMENT RETIREZ LA VIS (A) DU MUR POUR DESSERRER LE SANGLE DE SÛRETÉ.

Correa de seguridad para fijar el mueble a la pared

Lista de tornillos y accesorios

| | | | | | | | |
|---------------------|---|-----------------------|---|---------------------|---|--|---|
| A |  | B |  | C |  | D |  |
| TORNILLO LARGO 1 PC | | GANCHO DE METAL 2 PCS | | TORNILLO CORTO 1 PC | | CORREA DE SEGURIDAD PARA LA PARED 1 PC | |

HERRAMIENTAS NECESARIAS: LA MASA DE CAUCHO Y EL DESTORNILLADOR PHILLIPS NO ESTÁN INCLUIDOS.

NOTA: LA MECHA DE 5/16" Y EL TALADRO ELÉCTRICO NO ESTÁN INCLUIDOS.



ADVERTENCIA: ES POSIBLE QUE EL MUEBLE PUEDA VOLCARSE AL ESTAR DE PIE. INSTALE LA CORREA DE SEGURIDAD PARA LA PARED DETRÁS DEL MUEBLE PARA ASEGURARSE DE QUE NO SE VUELQUE.

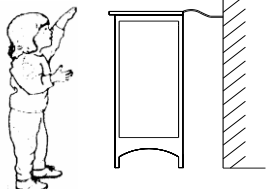

SÍRVASE LEER TODAS LAS INSTRUCCIONES CON ATENCIÓN ANTES DE UTILIZAR ESTE PRODUCTO Y SÍRVASE CONSERVARLAS PARA SU USO FUTURO. SI TIENE PREGUNTAS, POR FAVOR LLAME A NUESTRO NÚMERO DE ATENCIÓN AL CLIENTE: 1-800-295-1980.

ETAPA 1: CON EL TORNILLO CORTO (C), FIJE FIRMEMENTE UN GANCHO DE METAL (B) A LA BARRA TRANSVERSAL SUPERIOR POSTERIOR DEL MUEBLE, A TRAVÉS DEL AGUJERO MÁS PEQUEÑO

ETAPA 2: CON UN ANCLAJE, COLOQUE EL OTRO GANCHO DE METAL (B) SOBRE LA PARED 2 PULGADAS POR DEBAJO DEL GANCHO YA COLOCADO EN LA PARTE POSTERIOR DEL MUEBLE. FÍJELO AL ANCLAJE DE LA PARED CON EL TORNILLO LARGO (A), A TRAVÉS DEL AGUJERO MÁS PEQUEÑO.

ETAPA 3: COLOQUE EL MUEBLE EN SU POSICIÓN DE MANERA QUE LOS DOS GANCHOS ESTÉN ALINEADOS VERTICALMENTE. PASE EL EXTREMO DE LA CORREA DE SEGURIDAD (D) A TRAVÉS DEL AGUJERO MÁS GRANDE DE CADA GANCHO (B). COLOQUE LOS DOS EXTREMOS JUNTOS Y DESLICE EL EXTREMO PLANO A TRAVÉS DEL EXTREMO DE LA FIJACIÓN HASTA QUE QUEDE BIEN AJUSTADO.

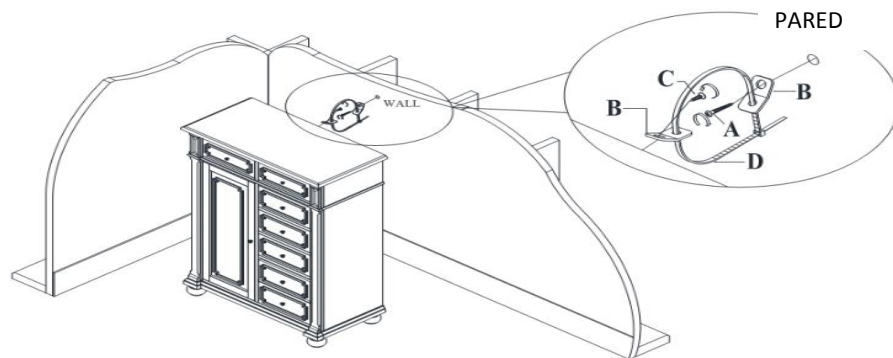

ETAPA 4: ASEGÚRESE DE QUE LA CORREA ESTÉ BIEN PASADA Y AJUSTADA.

PARA DESPLAZAR EL MUEBLE DESPUÉS DE HABER INSTALADO LA CORREA EN LA PARED, SIMPLEMENTE

RETIRE EL TORNILLO (A) DE LA PARED PARA AFLOJAR LA CORREA DE SEGURIDAD.